

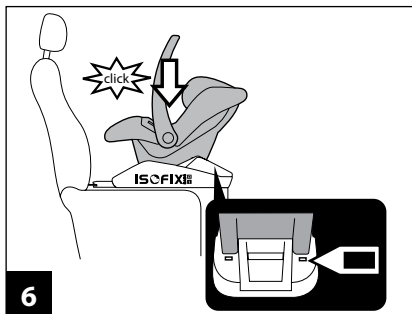

ISOFIX BASE 0+1 K

MADE^{IN} **ITALY**

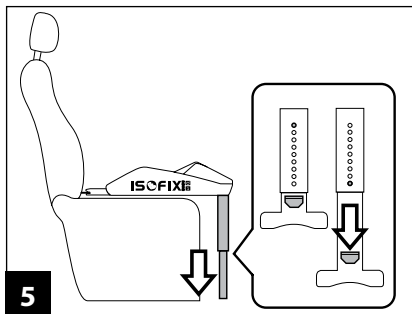

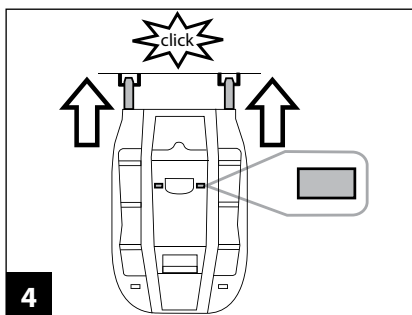
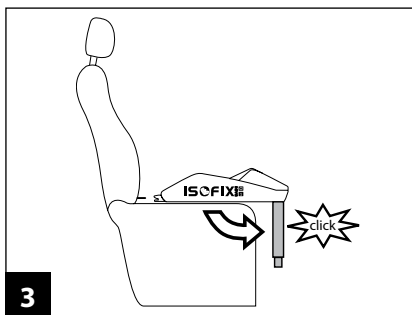
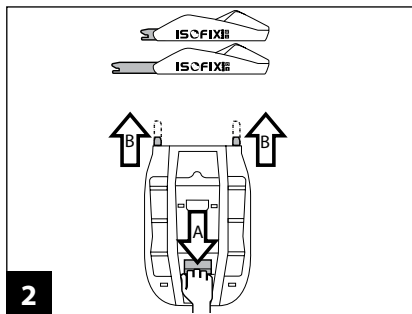
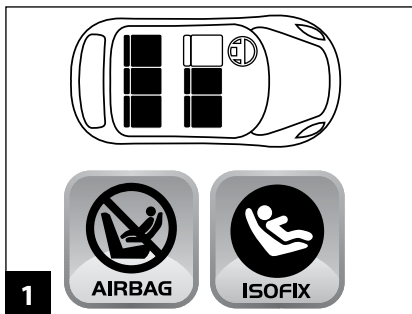
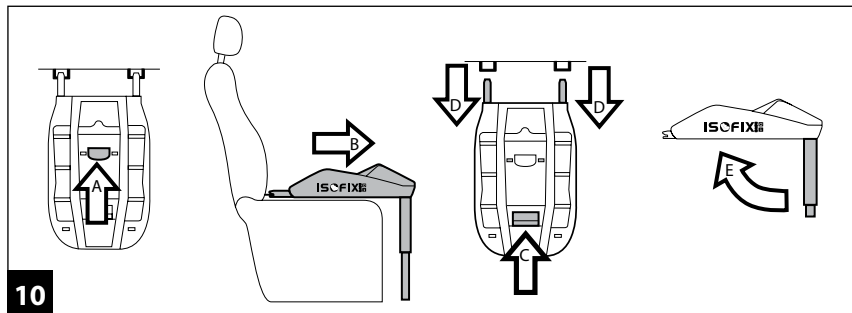
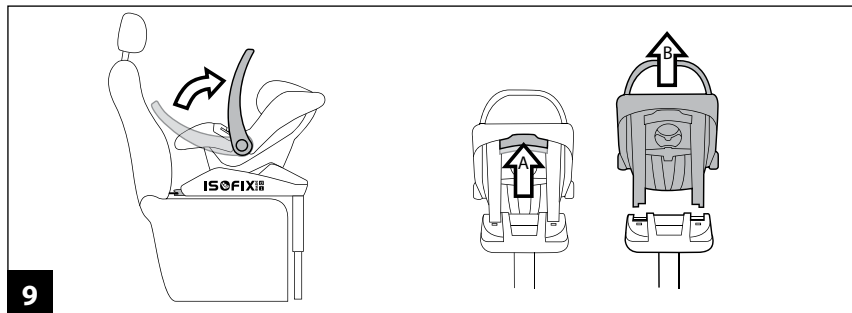
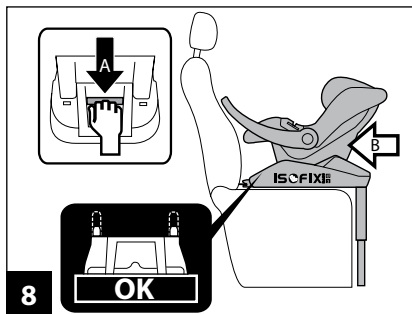
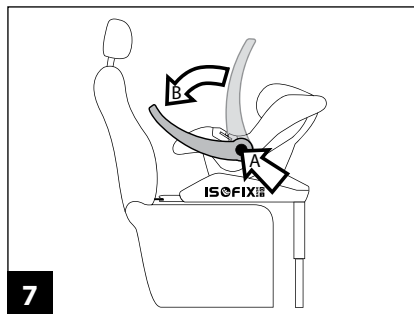

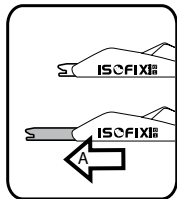

11

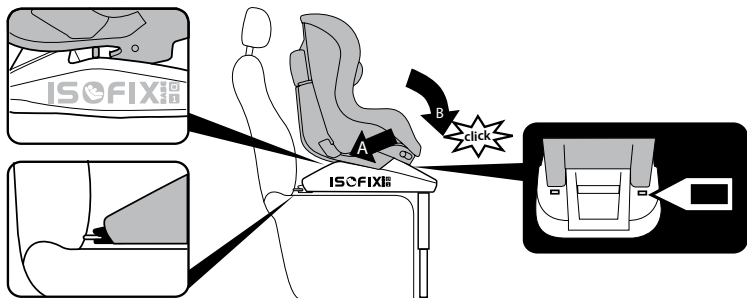
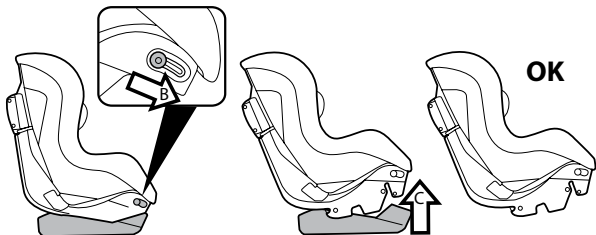

12

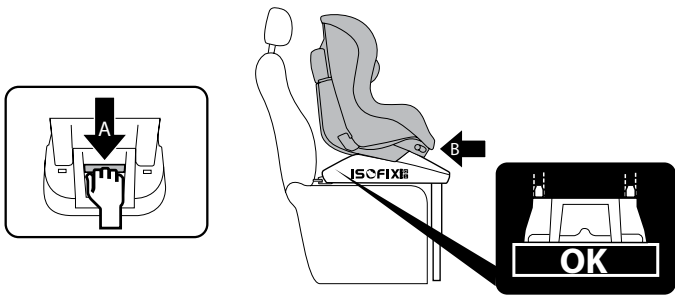

13

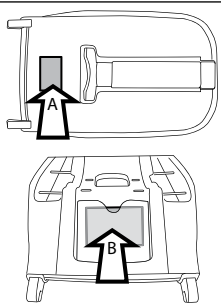

Grazie per aver scelto un prodotto Martinelli.

Compatibilità del prodotto

- "Isofix Base 0+1 K" è la base auto da usare esclusivamente in combinazione con i seggiolini-auto Primo Viaggio SL, Viaggio1 Duo-Fix in tutte le loro varianti.
- Non usare Isofix Base 0+1 K in combinazione con i seggiolini-auto "Primo Viaggio" o "Primo Viaggio SIP".

Caratteristiche prodotto

- "Isofix Base 0+1 K", deve essere installata su sedili posizionati in direzione di marcia. Non installare "Isofix Base 0+1 K" su sedili provvisti di airbag e su sedili rivolti in direzione opposta o trasversalmente al senso comune di marcia del veicolo.
- L'uso di "Isofix Base 0+1 K" garantisce maggior sicurezza e facilità di installazione dei seggiolini-auto Martinelli.
- Assicurarsi che il veicolo sia predisposto di sistema Isofix. Consultare l'elenco dei modelli delle autovetture fornito insieme al prodotto.

⚠ AVVERTENZA

- Leggere attentamente le istruzioni prima dell'uso e conservarle nell'apposita sede per riutilizzarle in futuro. La mancata scrupolosa osservanza delle istruzioni di installazione del seggiolino-auto comporterebbe dei rischi al vostro bambino.
- Le operazioni di montaggio e di installazione devono essere effettuate da adulti.
- Evitare di introdurre le dita nei meccanismi.
- Causa pericolo di morte o lesioni gravi, non installare questa base per seggiolino auto su sedili passeggero dotati di airbag.
- Causa pericolo airbag, disattivare gli airbag circostanti la postazione del seggiolino auto.
- In auto prestare particolare attenzione a bagagli o altri oggetti che possono causare lesioni al bambino nel seggiolino-auto in caso

di incidente.

- Non utilizzare metodologie di installazione diverse da quelle indicate, pericolo di distacco dal sedile.
- Base per seggiolino-auto, gruppo 0+, categoria "Semi-Universale" classe E per impiego con il seggiolino-auto Primo Viaggio SL.

Omologato secondo la normativa Europea ECE R44/04 per bambini di peso da 0-13 kg (0-12/14 mesi). Può essere utilizzata solo su veicoli dotati di posizioni omologate Isofix (per dettagli, consultare l'elenco dei modelli delle autovetture equipaggiate con sistemi di aggancio Isofix).

- Base per seggiolino-auto, gruppo 1, categoria "Semi-Universale" classe A per impiego con Viaggio1 Duo-Fix e tutte le sue varianti.

Omologato secondo la normativa Europea ECE R44/04 per bambini di peso da 9-18 kg (da 9 mesi a 4 anni circa). Può essere utilizzata solo su veicoli dotati di posizioni omologate Isofix.

- Verificare se nel manuale d'uso e manutenzione del veicolo è indicata la compatibilità con sistemi di ritenuta Isofix per bambini.
- In caso di dubbi, rivolgersi al costruttore o al rivenditore di questo seggiolino-auto.
- Non staccare le etichette adesive; potrebbero rendere il prodotto non conforme ai sensi di norma.
- Non utilizzare questa base se presenta rotture o pezzi mancanti, se è di seconda mano o di provenienza incerta, se è stato sottoposto a sollecitazioni violente in un incidente, perché potrebbe avere subito dei danni strutturali estremamente pericolosi.
- Non effettuare modifiche al prodotto.
- Per eventuali riparazioni, sostituzioni di pezzi e informazioni sul prodotto, contattare il servizio assistenza post-vendita. Le varie informazioni sono all'ultima pagina di questo manuale.
- Non utilizzare questa base dopo 7 anni dalla data di produzione indicata sul fondo della base: a causa del naturale invecchiamento dei materiali potrebbe non essere più conforme ai sensi di norma.

Istruzioni d'uso in auto

1. Verificare dove sono posizionati i ganci Isofix sui sedili della propria auto.
2. Allungare gli attacchi Isofix della base premendo la leva come nella figura per agevolare le fasi di aggancio.
3. Estrarre il piede di supporto da sotto la base e ruotarlo in fuori fino al click, posizionare la base sul sedile dell'auto come mostra la figura in corrispondenza degli attacchi Isofix.
4. Agganciare gli attacchi della base ai ganci del sedile (controllare che non ci siano oggetti o altro vicino ai ganci del sedile, potrebbero causare malfunzionamento).
 - **▲ IMPORTANTE:** i due indicatori posti ai lati della maniglia da rossi diventano verdi per indicare il corretto aggancio.
 - **▲ IMPORTANTE:** ad operazione completata muovere la base per verificare l'effettivo aggancio di entrambi gli attacchi Isofix.
5. Regolare l'altezza del piede di supporto premendo verso il basso la levetta posta al suo interno fino a toccare il pavimento dell'auto (è importante che il piede sia ben appoggiato al pavimento dell'auto anche se la base dovesse risultare leggermente sollevata dal sedile).
 - Una volta eseguite queste indicazioni, "Isofix Base 0+1 K" può rimanere in auto pronta all'uso.
 - Nel caso di vani portaoggetti situati sul fondo vettura, nell'area di contatto della gamba, aprire il coperchio del vano e fare appoggiare la gamba sul fondo.

Aggancio Primo Viaggio SL

6. Sistemare il vostro bambino nel seggiolino auto ricordandovi di assicurarlo con il cinturino di sicurezza. Impugnare il seggiolino dal maniglione (in direzione contraria a quella di marcia) e agganciarlo alla base premendo con entrambe le mani sul prodotto fino al click.
 - **▲ IMPORTANTE:** i due indicatori posti dietro la base da rossi diventano verdi per indicare il corretto aggancio.
 - **▲ IMPORTANTE:** ad operazione completata muovere il seggiolino per verificare l'effettivo aggancio.

7. In auto il maniglione deve essere abbassato totalmente in avanti in prossimità dello schienale del sedile come in figura. Premere i pulsanti rotondi posti sul maniglione e contemporaneamente ruotare il maniglione in avanti come in figura fino al "click".
8. Tirare la maniglia posta sulla base e spingere la stessa con il seggiolino contro il sedile fino a fine corsa.
 - **▲IMPORTANTE:** Il corretto posizionamento della base è verificabile dall'indicazione posta sulla maniglia: OK (verde) per indicare la posizione corretta, NO (rosso) per indicare che l'operazione è errata e va ripetuta fino a che la maniglia non mostri solo la scritta OK.
9. Per sganciare il seggiolino dalla base: portare il maniglione nella posizione di trasporto, spingere la leva posta sullo schienale verso l'alto e contemporaneamente sollevare il seggiolino.
10. Per sganciare la base dal sedile: sganciare gli attacchi Isofix dai ganci dell'auto alzando la maniglia posta sulla base (freccia a) e tirando la base verso il senso di marcia (freccia b). Far rientrare i ganci nella base, tirando la maniglia (fig. c) e spingendoli dentro la base (freccia d). Ruotare il piede di supporto e posizionarlo nella sua sede (freccia e).

Aggancio Viaggio1 Duo-Fix (e tutte le sue varianti)

▲ IMPORTANTE: l'operazione di aggancio del seggiolino auto si effettua senza il bambino a bordo.

- Prima di agganciare il seggiolino auto sulla base Isofix, assicurarsi che i ganci Isofix del seggiolino siano al massimo della loro lunghezza (freccia a).
 - In caso di difficoltà nel montare il seggiolino auto, sollevare o togliere il poggiatesta del veicolo.
11. Rimuovere lo scafetto di plastica agganciato al seggiolino azionando le apposite leve di sgancio, (freccia b e c).
 12. Posizionare il seggiolino sulla Isofix Base 0+1 K inserendo gli attacchi posteriori del seggiolino agli agganci della base più vicini al sedile (freccia a).
 - Premere la parte anteriore del seggiolino

fino al "click" (freccia b).

▲ IMPORTANTE: i due indicatori posti dietro la base da rossi diventano verdi per indicare il corretto aggancio del seggiolino alla base.

13. Tirare la maniglia posta sulla base (freccia a) e spingere la stessa con il seggiolino contro il sedile fino a fine corsa (freccia b).

▲ IMPORTANTE: Il corretto posizionamento della base è verificabile dall'indicazione posta sulla maniglia: OK (verde) per indicare la posizione corretta, NO (rosso) per indicare che l'operazione è errata e va ripetuta fino a che la maniglia non mostri solo la scritta OK.

▲ IMPORTANTE: ad operazione completata muovere la base per verificare l'effettivo aggancio di entrambi gli attacchi Isofix.

Numeri di serie

14. Isofix Base 0+1 K riporta sul retro in basso, verso gli agganci isofix, informazioni relative a: nome del prodotto, data di produzione e numerazione seriale dello stesso (Fig. a). Isofix Base 0+1 K riporta dietro il cassettino dov'è posizionato il foglio istruzione l'etichetta di omologazione (Fig. b). Questi elementi sono utili al consumatore nel caso in cui il prodotto dovesse presentare delle problematiche.

Pulizia e manutenzione

- Il vostro prodotto necessita un minimo di manutenzione. Le operazioni di pulizia e manutenzione devono essere effettuate solo da adulti.
- Periodicamente pulire le parti in plastica con un panno umido, non usare solventi o altri prodotti simili.
- Proteggere il prodotto da agenti atmosferici, acqua, pioggia o neve; l'esposizione continua e prolungata al sole potrebbe causare cambiamenti di colore in molti materiali.
- Conservare il prodotto in un posto asciutto.

Come leggere l'etichetta di omologazione

In questo paragrafo vi spieghiamo come leggere l'etichetta di omologazione (etichetta arancione

- posta nella sede del foglio istruzioni).
- Le scritte SEMI-UNIVERSAL classe E e classe A indicano la compatibilità del seggiolino-auto con veicoli equipaggiati con sistemi di aggancio Isofix
 - In alto all'etichetta c'è il marchio dell'azienda produttrice e il nome del prodotto.
 - La lettera E in un cerchio: indica il marchio di omologazione Europea e il numero definisce il paese che ha rilasciato l'omologazione (1: Germania, 2: Francia, 3: Italia, 4: Paesi Bassi, 11: Gran Bretagna e 24: Irlanda).
 - Numero di omologazione: se inizia con 04 vuol dire che è il quarto emendamento (quello attualmente in vigore) del regolamento R44.
 - Normativa di riferimento: ECE R44/04.
 - Numero progressivo di produzione: personalizza ogni seggiolino, dal rilascio dell'omologazione ognuno è contraddistinto dal proprio numero.

MARTINELLI È UN MARCHIO PEG-PÉREGO.

Peg Perego SpA è un'azienda con sistema di gestione qualità certificato da TÜV Italia Srl, in accordo alla norma ISO 9001.

Peg Pérego potrà apportare in qualunque momento modifiche ai modelli descritti in questa pubblicazione, per ragioni di natura tecnica o commerciale.

SERVIZIO ASSISTENZA

Se fortitamente parti del modello vengono perse o danneggiate, usare solo pezzi di ricambio originali. Per eventuali riparazioni, sostituzioni, informazioni sui prodotti, la vendita di ricambi originali e accessori, contatta il Servizio Assistenza:

Tel. 0039/039/60.88.610

Email customer.service@martinellimilano.com

EN_English

Thank you for choosing a Martinelli product.

Product compatibility

- "Isofix Base 0+1 K" may be used exclusively with any models of the car seats "Primo Viaggio SL" and "Viaggio1 Duo-Fix".
- Do not use the Isofix Base 0+1 K with the car seats "Primo Viaggio" or "Primo Viaggio SIP".

Product characteristics

- "Isofix Base 0+1 K" must be fitted on vehicle seats facing in the normal direction of travel. Do not fit "Isofix Base 0+1 K" on seats with airbags or on seats that face away or sideways with respect to the normal direction of travel of the vehicle.
- The use of "Isofix Base 0+1 K" ensures greater safety and ease of mounting for Martinelli child car seats.
- Ensure that the vehicle is fitted with an Isofix system. Check the list of car models provided with the product.

WARNING

- Read the instructions carefully before use and keep them in the holder provided for future reference. Failure to closely follow the installation instructions for the car safety seat will put your child at risk.
- The assembly and installation operations must be conducted by adults.
- Avoid inserting fingers into the mechanisms.
- Death or serious injury can result if this safety seat base is installed on seats with airbags.
- Eliminate danger by disabling airbags surrounding the position of the car safety seat.
- When travelling take special care to make sure that luggage or other objects do not injure the child in the safety seat in the case of accidents.
- Do not use installation methods different

from those indicated. This would result in the risk of detachment from the seat.

- Child car seat base, group 0+, “Semi-Universal” category, class E for use with any models of the car seat “Primo Viaggio SL” . Approved under European standard ECE R44/04 for children weighing from 0 to 13 kg (0 to 12/14 months). Only for use in vehicles fitted with Isofix approved points (for details see the list of car models fitted with Isofix attachment systems).
- Child car seat base, group 1, “Semi-Universal” category, class A for use with Viaggio1 Duo-Fix and all its models. Approved under European standard ECE R44/04 for children weighing from 9 to 18 kg (from 9 months to 4 years approx). It can only be used in vehicles with approved Isofix points.
- Check the vehicle's use and maintenance manual to see whether it is compatible with Isofix child restraint systems.
- If you are unsure of anything, contact the manufacturer or the retailer of this child car seat.
- Do not remove the stickers; this could mean that the product no longer conforms with standards.
- Do not use this base if it is broken or has missing parts, if it is second-hand or of uncertain origin, or if it has undergone violent strain in an accident, as it may have suffered extremely dangerous structural damage.
- Do not modify the product.
- For any repairs, replacement parts or information on the product, contact the post-sales assistance service. The relevant information is provided on the last page of this manual.
- Do not use this base after a period of 7 years has passed from the date of production indicated on the bottom. The natural ageing of the materials may mean that it is no longer compliant with standards.

Instructions for use in car

1. Find the Isofix attachment points on the car seats.
2. Lengthen the Isofix attachments on the base

by pressing the lever as shown in the figure, to facilitate fastening.

3. Extract the support leg from under the base and fold it outwards until it clicks into position. Position the base on the car seat as shown in the figure, aligned with the Isofix attachments.
4. Engage the attachments on the base to the seat buckles (check that there is nothing interfering with the seat buckles that could stop them from functioning properly).
 - **▲ IMPORTANT:** The two signals on the sides of the handle go from red to green to indicate that it is properly attached.
 - **▲ IMPORTANT:** Once the procedure is complete, move the base to check that both Isofix points are actually attached.
5. Adjust the height of the support leg by pressing down the inner catch until it touches the car floor (it is important for the leg to be well supported on the car floor even if this causes the base to be slightly raised from the vehicle seat).
 - Once the above steps are complete, “Isofix Base 0+1 K” can remain in the car ready for use.
 - If your car has storage compartments on the floor of the vehicle, in the area where the support leg is to rest, you should open the compartment and rest the leg on the bottom of it.

Connecting Primo Viaggio SL

6. Place the child in the car seat safety seat, remembering to secure him/her with the harness. Lift the chair with the handle (facing the opposite direction to normal vehicle movement) and engage to the base by pressing down with both hands on the chair until it clicks into place.
 - **▲ IMPORTANT:** The two signals behind the base go from red to green to indicate that the child car seat is properly attached.
 - **▲ IMPORTANT:** Once the procedure is complete, move the child car seat to check that it is actually attached.
7. Inside the car, the handle must be fully lowered towards the backrest of the vehicle seat, as shown in the figure. Press the round

buttons on the handle and at the same time rotate the handle as shown in the figure until it clicks into position.

8. Pull the handle on the base and push the base with the child car seat against the vehicle seat until they can go no further.
 - **▲ IMPORTANT:** It is possible to check that the base is correctly positioned by looking at the signals on the handle. OK (green) indicates that the position is correct, NO (red) indicates that the procedure has been carried out incorrectly and must be repeated until the handle only shows the term "OK".
9. To release the child car seat from the base: raise the handle to its transport position, push the lever on the backrest upwards and at the same time lift the seat.
10. To release the base from the vehicle seat: release the Isofix connectors from the fixing points in the car by lifting the handle on the base (Arrow A) and pulling the base in the normal direction of travel (Arrow B). Pull the handle (Arrow C) and push the connectors back inside the base (Arrow D). Rotate the support leg and place it in its housing (Arrow E).

Connecting Viaggio1 Duo-Fix and all its models

▲ IMPORTANT: the car seat must be attached without the child in it.

- Before connecting the car seat on the Isofix base, ensure that the child car seat's Isofix connectors are fully extended (Arrow A).
 - If you have any difficulty fitting car seat in your car, lift up or remove the vehicle's headrests.
11. Remove the plastic casing attached to the child car seat with the special release switches (Arrows B and C).
 12. Position the child car seat on the Isofix Base 0+1 K and insert the rear connectors of the child car seat in the fixing points of the base nearest to the vehicle seat (Arrow A).
 - Press the front part of the child car seat until it clicks into place (Arrow B).
 - **▲ IMPORTANT:** The two signals behind the base go from red to green to indicate that the child car seat is properly attached to the

base.

13. Pull the handle on the base (indicated by Arrow A) and push the base with the child car seat against the vehicle seat until they can go no further (indicated by Arrow B).
 - **▲ IMPORTANT:** It is possible to check that the base is correctly positioned by looking at the signals on the handle. OK (green) indicates that the position is correct, NO (red) indicates that the procedure has been carried out incorrectly and must be repeated until the handle only shows the term "OK".
 - **▲ IMPORTANT:** Once the procedure is complete, move the base to check that both Isofix points are actually attached.

Serial numbers

14. On the underside of the Isofix Base 0+1 K, near the Isofix connectors, the following information is provided: product name, date of manufacture and serial number of the product itself (Fig. a).
The approval label is located on the Isofix Base 0+1 K behind the compartment holding the instruction sheet (Fig. b).
This information is required for any complaints.

Cleaning and maintenance

- This product requires a small amount of maintenance. Cleaning and maintenance must only be carried out by adults.
- Clean the plastic parts periodically with a damp cloth. Do not use solvents or other similar products.
- Protect the product from atmospheric agents: humidity, rain or snow. Extended exposure to sunshine can cause colour changes in many materials.
- Store the product in a dry environment.

How to read the approval label

This paragraph explains how to read the approval label (the orange label located in the instruction sheet compartment).

- The terms SEMI-UNIVERSAL class E and class A indicate the compatibility of the child car seat with vehicles fitted with Isofix attachment systems.

- The top of the label displays the trademark of the manufacturing company and the name of the product.
- The letter E in a circle indicates the European approval mark and the number indicates the country that issued the approval (1: Germany, 2: France, 3: Italy, 4: The Netherlands, 11: Great Britain, and 24: Ireland).
- Approval number: if it starts with 04 this indicates the fourth amendment (the one currently in force) of Regulation R44.
- Reference standard: ECE R44/04.
- Production serial number: on issue of approval each safety seat is personalized with its own number.

MARTINELLI IS A PEG-PÉREGO TRADEMARK.

Peg Perego SpA adopts a quality management system certified by TÜV Italia Srl in accordance with the ISO 9001 standard. Peg Pérego can make changes at any time to the models described in this publication for technical or commercial reasons.

CUSTOMER SERVICE

If any parts of the item get lost or damaged, only use original spare parts. For any repairs, replacements, product information, original spare parts and accessories, contact our Customer Service:

Tel. 0039/039/60.88.610

Email customer.service@martinellimilano.com

FR Français

Merci d'avoir choisi un produit Martinelli.

Compatibilité du produit

- « Isofix Base 0+1 K » est la base auto à utiliser exclusivement en combinaison avec les sièges-auto Primo Viaggio SL, Viaggio1 Duo-Fix dans toutes leurs variantes.
- Ne pas utiliser Isofix Base 0+1 K en combinaison avec les sièges-auto « Primo Viaggio » ou « Primo Viaggio SIP ».

Caractéristiques du produit

- « Isofix Base 0+1 K » doit être installée sur des sièges orientés dans le sens de la marche du véhicule. Ne pas installer « Isofix Base 0+1 K » sur des sièges équipés d'un airbag et sur des sièges orientés dans le sens opposé au sens de marche habituel du véhicule ou transversalement à celui-ci.
- L'utilisation d'« Isofix Base 0+1 K » garantit une plus grande sécurité et une installation facile des sièges-auto Martinelli.
- S'assurer que l'automobile est pourvue du système Isofix . Consulter la liste des modèles d'automobile fournie avec le produit.



AVERTISSEMENT

- Avant l'utilisation, lire les instructions attentivement et les conserver dans l'emplacement prévu à cet effet pour toute référence ultérieure. Le non respect des instructions d'installation du siège-auto peut faire courir des risques à l'enfant.
- Les opérations de montage et d'installation du véhicule doivent être effectuées par des adultes.
- Éviter de mettre les doigts dans les mécanismes.
- Ne pas installer cette base pour siège-auto sur des sièges passagers équipés d'airbag, en raison d'un danger de mort ou de risques de lésions graves.
- L'airbag peut représenter un danger : désactiver les airbags situés à proximité du

siège-auto.

- Prêtrer une attention particulière aux bagages ou autres objets présents dans l'habitacle. En cas d'accident, ils peuvent causer des lésions à l'enfant installé dans le siège-auto.
- Ne pas utiliser de systèmes d'installation différents de ceux indiqués ; le siège-auto pourrait se décrocher du siège.
- Base pour siège-auto, groupe 0+, catégorie « Semi-universel », classe E, pour une utilisation avec Primo Viaggio SL. Homologuée conformément à la norme européenne ECE R44/04 pour des enfants de 0 à 13 kg (0-12/14 mois). Elle peut être utilisée uniquement sur des véhicules équipés de positions homologuées Isofix (pour de plus amples informations, consulter la liste des modèles de véhicules équipés d'un système de fixation Isofix).
- Base pour siège-auto, groupe 1, catégorie « Semi-universel », classe A, pour une utilisation avec Viaggio1 Duo-Fix et ses variantes. Homologuée conformément à la norme européenne ECE R44/04 pour des enfants de 9 à 18 kg (de 9 mois à environ 4 ans). Elle peut être utilisée uniquement sur des véhicules équipés de positions homologuées Isofix.
- Vérifier que le manuel d'utilisation et d'entretien du véhicule indique la compatibilité avec des systèmes de retenue pour enfants Isofix.
- En cas de doute, s'adresser au fabricant ou au revendeur du siège-auto.
- Ne pas décoller les étiquettes adhésives ; le produit pourrait ne plus être conforme à la législation en vigueur.
- Ne pas utiliser cette base si des pièces sont cassées ou manquantes, si elle est d'occasion ou d'origine incertaine, ou si elle a été soumise à de violentes sollicitations au cours d'un accident : elle pourrait avoir subi des dommages structuraux rendant son utilisation extrêmement dangereuse.
- Ne faire aucune modification sur le produit.
- Pour des réparations, remplacements de pièces et demandes d'information sur le produit, contacter le service d'assistance après-vente. Les coordonnées de ce service figurent à la dernière page de ce manuel.

- Ne plus utiliser cette base 7 ans après la date de fabrication indiquée sur sa partie inférieure: le produit pourrait ne plus être conforme à la législation en vigueur en raison du vieillissement naturel des matériaux qui la composent.

Instructions d'utilisation dans le véhicule

1. Vérifier où sont positionnés les crochets Isofix sur les sièges de l'automobile.
2. Allonger les attaches Isofix de la base en appuyant sur le levier comme le montre la figure pour faciliter les opérations de fixation.
3. Extraire le pied de support de sous la base et le déplier vers l'extérieur jusqu'à entendre un déclic. Positionner la base sur le siège de l'automobile en correspondance avec les fixations Isofix, comme indiqué sur la figure.
4. Accrocher les fixations de la base aux crochets du siège (veiller à ce qu'aucun objet ne soit présent près des crochets du siège ; la présence d'objets pourrait entraîner un fonctionnement défectueux).
 - **▲ IMPORTANT** : le passage du rouge au vert des deux témoins situés sur les côtés de la poignée indique que la fixation a été effectuée correctement.
 - **▲ IMPORTANT** : une fois l'opération achevée, tenter de déplacer la base pour s'assurer que les deux fixations Isofix sont bien accrochées.
5. Régler la hauteur du pied de support en déplaçant vers le bas le levier placé à l'intérieur, jusqu'à ce que le pied entre en contact avec le plancher du véhicule (il est important que le pied repose bien sur le plancher du véhicule, même si la base est légèrement soulevée du siège).
 - Une fois ces opérations réalisées, « Isofix Base 0+1 K » est prête à l'emploi et peut rester installée dans le véhicule.
 - Si un compartiment porte-objets est installé sur le plancher du véhicule, dans la zone de contact avec le pied de la base, ouvrir le couvercle du compartiment et faire reposer le pied sur le plancher.

Fixation Primo Viaggio SL

6. Installer l'enfant dans le siège-auto en gardant à l'esprit de boucler sa ceinture de sécurité. Saisir le siège auto par sa poignée (dans la direction contraire à la marche) et l'accrocher à la base en appuyant des deux mains jusqu'à entendre le déclic.
 - **▲ IMPORTANT** : le passage du rouge au vert des deux témoins situés derrière la base indique que la fixation a été effectuée correctement.
 - **▲ IMPORTANT** : une fois l'opération achevée, tenter de déplacer le siège-auto pour s'assurer qu'il est bien accroché.
7. Dans le véhicule, la poignée doit être complètement baissée vers l'avant, à proximité du dossier du siège, comme indiqué sur la figure. Appuyer sur les boutons ronds de la poignée et, en même temps, basculer la poignée vers l'avant jusqu'au déclic, comme indiqué sur la figure.
8. Tirer la poignée placée sur la base et la pousser avec le siège-auto jusqu'au bout.
 - **▲ IMPORTANT** : les témoins placés sur la poignée permettent de s'assurer que la base est positionnée correctement : « OK » (vert) indique un positionnement correct, « NO » (rouge) que l'opération n'a pas été effectuée correctement. Elle doit par conséquent être répétée tant que l'indication « OK » n'apparaît pas sur la poignée.
9. Pour décrocher le siège-auto de la base : mettre la poignée dans la position de transport, actionner la poignée située à l'arrière du siège auto et, en même temps, soulever le siège-auto.
10. Pour décrocher la base du siège du véhicule: décrocher les fixations Isofix des crochets Isofix du véhicule en relevant la poignée située sur la base (flèche a) et en tirant la base dans le sens de la marche (flèche b). Faire rentrer les fixations dans la base en tirant la poignée (flèche c) et en les poussant dans la base (flèche d). Faire pivoter le pied de support et le positionner dans son logement (flèche e).

Fixation Viaggio1 Duo-Fix et variantes

▲ IMPORTANT : l'opération de fixation du le siège-auto s'effectue sans l'enfant à bord.

- Avant de fixer le siège-auto sur la base Isofix, s'assurer que les fixations Isofix du siège auto sont bien au maximum de leur longueur (flèche a).
 - En cas de difficulté lors du montage le siège-auto dans le véhicule, soulever ou enlever l'appui-tête du véhicule.
11. Retirer le support en plastique accroché au siège auto en actionnant les leviers de décrochage (flèches b et c).
 12. Positionner le siège auto sur l'Isofix Base 0+1 K en insérant les fixations situées à l'arrière du siège auto dans celles de la base qui sont les plus proches du siège (flèche a).
 - Appuyer sur la partie avant du siège auto jusqu'au déclic (flèche b).
▲ IMPORTANT : le passage du rouge au vert des deux témoins situés à l'arrière de la base indique que la fixation du siège auto à la base a été effectuée correctement.
 13. Tirer la poignée placée sur la base (flèche a) et la pousser avec le siège-auto contre le dossier, jusqu'au bout (flèche b).
▲ IMPORTANT : les témoins placés sur la poignée permettent de s'assurer que la base est positionnée correctement : « OK » (vert) indique un positionnement correct, « NO » (rouge) que l'opération n'a pas été effectuée correctement. Elle doit par conséquent être répétée tant que l'indication « OK » n'apparaît pas sur la poignée.
▲ IMPORTANT : l'opération achevée, tenter de déplacer la base pour s'assurer que les deux fixations Isofix sont bien accrochées.

Numéros de série

14. Les informations suivantes figurent sur le dessous d'Isofix Base 0+1 K, près des fixations: nom du produit, date de production et numéro de série du produit (fig. a).
L'étiquette d'homologation d'Isofix Base 0+1 K est située derrière le petit casier où se trouve la notice d'instructions (fig. b).

Ces informations sont indispensables en cas de réclamation.

Nettoyage et entretien

- Ce produit requiert un entretien minimum. Les opérations de nettoyage et d'entretien doivent être effectuées uniquement par des adultes.
- Nettoyer périodiquement les parties en plastique avec un linge humide ; ne pas utiliser de solvants ou tout produit similaire.
- Protéger le produit des agents atmosphériques (eau, pluie ou neige) ; une exposition continue et prolongée au soleil peut provoquer la décoloration de nombreux matériaux.
- Conserver le produit dans un endroit sec.

Comment lire l'étiquette d'homologation

Dans ce paragraphe, nous vous expliquons comment lire l'étiquette d'homologation (étiquette orange placée dans le compartiment réservé au manuel d'instructions).

- Les indications « SEMI-UNIVERSEL », « classe E » et « classe A » indiquent la compatibilité du siège-auto avec les véhicules équipés de systèmes de fixation Isofix .
- Dans la partie supérieure de l'étiquette, figurent la marque du fabricant et la dénomination du produit.
- La lettre E entourée d'un cercle indique la marque d'homologation européenne et le numéro indique le pays qui a délivré l'homologation (1 : Allemagne ; 2 : France ; 3 : Italie ; 4 : Pays-Bas ; 11 : Grande Bretagne ; 24 : Irlande).
- Numéro d'homologation : s'il commence par 04, cela signifie qu'il fait référence au quatrième amendement (actuellement en vigueur) du règlement R44.
- Norme de référence : ECE R44/04.
- Numéro de production progressif : il permet de personnaliser le siège-auto ; dès la délivrance de l'homologation, sur chaque produit figure un numéro différent.

**MARTINELLI EST UNE MARQUE
PEG-PÉREGO.**

Peg Perego SpA adopte un système de gestion de la qualité certifié par TÜV Italia Srl conformément à la norme ISO 9001. Peg-Pérego se réserve le droit de procéder à tout moment à des modifications sur les modèles décrits dans cet ouvrage, pour des raisons de nature technique ou commerciale.

SERVICE APRÈS-VENTE

En cas de perte de pièces ou de rupture de l'une d'elles, utiliser exclusivement des pièces de rechange originales. Pour toute réparation, remplacement, information sur les produits, vente de pièces détachées d'origine et d'accessoires, veuillez contacter le Service Après-vente :

Tel. 0039/039/60.88.610

Email customer.service@martinellimilano.com

com



ISOFIX BASE 0+1 K

MADE IN **ITALY**

FIMA17021182